

ZIP

- ✓ Rapidité d'exécution
- ✓ Sécurité maximale
- ✓ Hygiène exemplaire
- ✓ Carrosserie inox
- ✓ Polyvalence

Jusqu'à 2000 coupes/heure

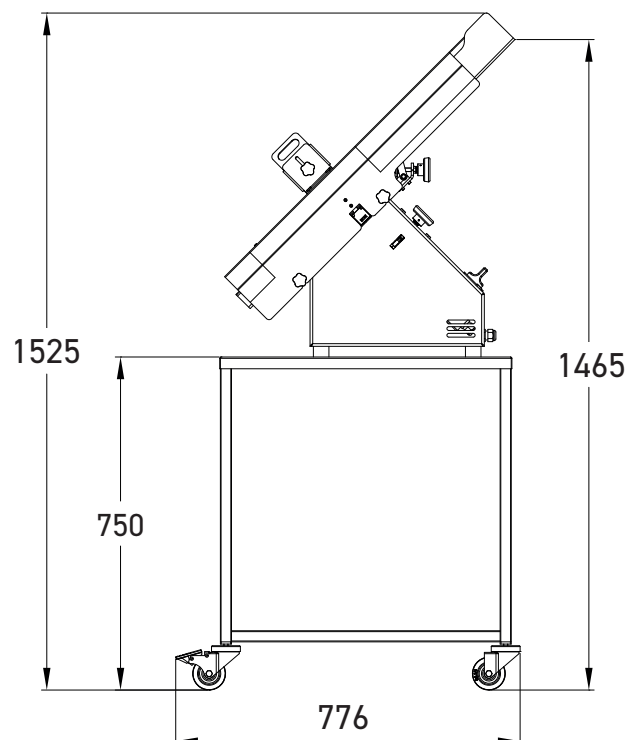

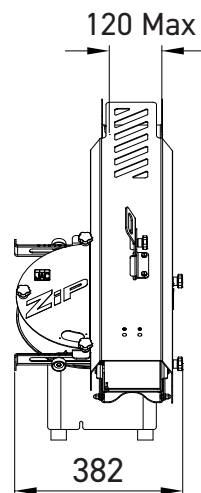
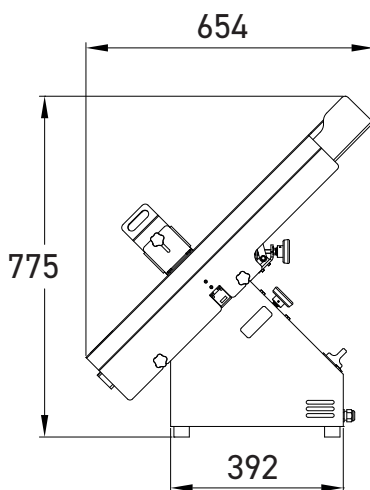

Réglage du tunnel de coupe
Réglable en hauteur et largeur, permet de maintenir plusieurs types de pains afin d'assurer une coupe nette et précise.



Réglage de la lame
Permet de régler la hauteur et la profondeur de la coupe dans le pain.



Volet inox
Fixé en sortie de coupe, empêche une éventuelle introduction des doigts.



Ventilateur
Pour un meilleur refroidissement du moteur lors d'usages intensifs.



Accessoire

Socle en inox



Accessoire

Bacs récupérateurs



Accessoire

Support à bacs à roulettes

CARACTERISTIQUES		ZIP
Dim. min / max du pain (lxh) en mm		60 x 40 / 120 x 80
Type d'alimentation		230V monophasé
Puissance moteur en kW		0,49
Poids net en kg		35
Type de lame et dimensions en mm		Acier Ø 300

ACCESSOIRES

Socle inox	•
Support à bacs	•
Deux bacs récupérateurs	•