



# **EASYFORM**

Diviseuse formeuse à levier



# EASYFORM

La diviseuse-formeuse à levier, adaptée aux petites productions.

- Adaptée aux pâtes hydratées et fermentées (minimum 65% d'hydratation).
- Capacité de 3 à 5 kg de pâte.
- Division avec ou sans tassage préalable.



Tassage et découpe actionnés par un levier à poussée progressive.

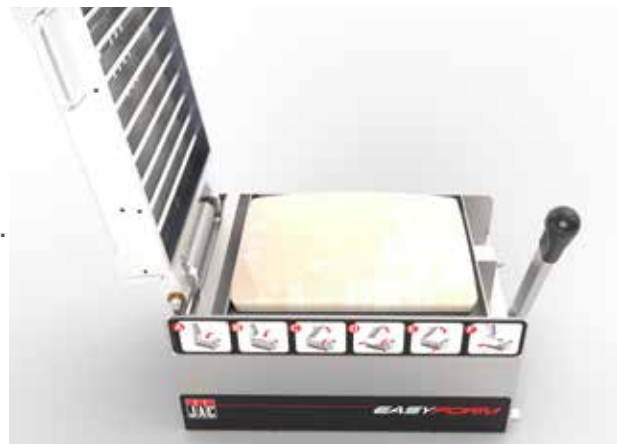

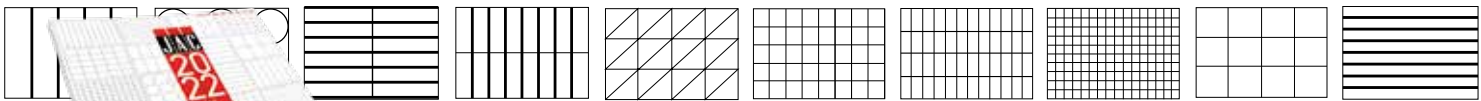

- Permet d'utiliser toutes les grilles de découpe du catalogue JAC.
- Ces grilles sont communes aux diviseuses hydrauliques et manuelles.



click  
&cut!

BREVET

Système de changement de grille  
rapide et ergonomique.



## Easylock

Système de verrouillage du cadre  
simple et sécurisé. Déverrouillage  
d'une simple pression sur la poignée.



- Diviseuse avec cuve (47 x 39 x 7cm) et châssis tout inox.
- Hygiène exemplaire (accès à l'intérieur de la machine par le plateau supérieur).
- Eco friendly, économique à l'utilisation et à l'entretien.

Encombrement réduit: à poser sur table ou sur socle **Moveo** (accessoire) avec système de rangement grilles (option) et bac récupérateur des résidus de pâte.

- Socle **Moveo** avec 2 roulettes et deux poignées pour un déplacement facile.
- Socle **Moveo** avec bac à farine de fleurage intégré.
- Signalétique intégrée, pour une utilisation simplifiée.

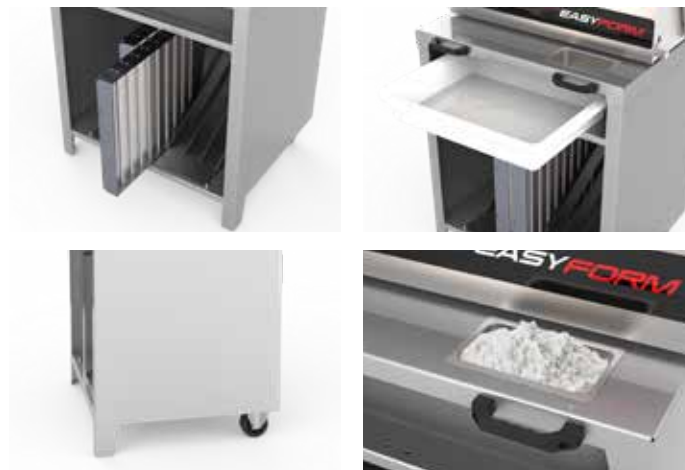

## CARACTÉRISTIQUES

Dimensions de la cuve (mm)	469 x 387 x 70
Capacité min/max de la cuve (kg)	3/5
Poids net (kg)	60
Click & Cut	•
Easylock	•

## ACCESSOIRE

Moveo | •

## OPTION

Rangement grilles (uniquement compatible avec Moveo) | •

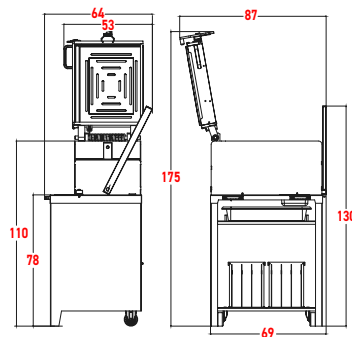

## EUROPE

JAC Liège  
Tél. : +32 (0)4 234 98 70  
Fax : +32 (0)4 234 98 97  
info@jac-machines.com

JAC Langres  
Tél. : +33 (0)3 25 86 00 20  
Fax : +33 (0)3 25 86 00 30  
mail@jac-machines.com

## RUSSIE

JAC Moscow  
Tel. : +7 916 474 2694  
info.ru@jac-machines.com

## USA

JAC Boston  
Tel. : +1 781-721-2100  
Fax : +1 781-721-2112  
info.us@jac-machines.com



Easyform est livrée en standard sans socle, avec 1 grille standard gratuite et 2 plaques de tassage

Photographies et informations techniques non contractuelles

[www.jac-machines.com](http://www.jac-machines.com)

[info@jac-machines.com](mailto:info@jac-machines.com)