

**BA PRO**

- ✓ Usage intensif
- ✓ Capacité accrue
- ✓ Hygiène renforcée
- ✓ Déchargement auto à vitesse ajustable

Jusqu'à 504 pâtons utiles

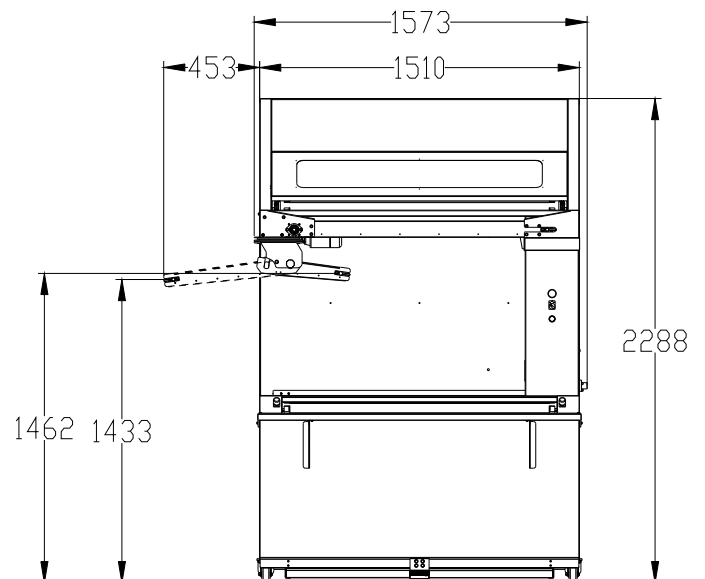

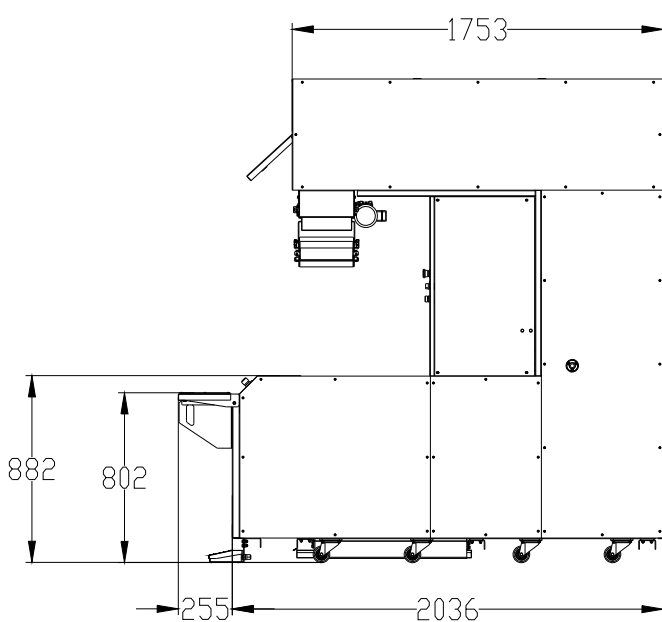
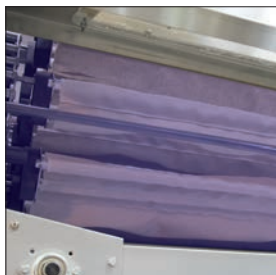

Lampe UV germicide avec protection et extracteur d'air  
Stérilise la zone de repos et évacue l'humidité.

#### Hygiène

- Parois lisses intérieures
- Habillage inox extérieur
- Bacs de récupération de farine



Auges à 2 faces de travail  
Traitement anti bactérien et hydrofuges.



Tourelle de déchargement  
Orientable sur 180°

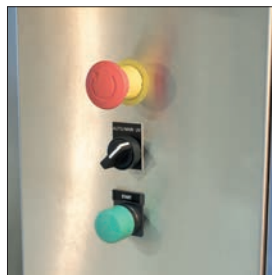

Vitesse de déchargement ajustable

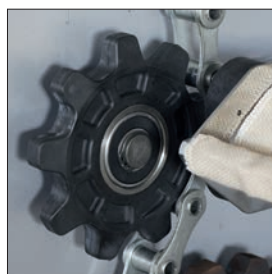

Pignons sur double roulements

## CARACTERISTIQUES

BA PRO

Lampe germicide UV	•
Extracteurs d'air	•
Tablette de boulage rabattable	•
Tourelle de déchargement orientable sur 180°	•
Vitesse de déchargement ajustable	•
Auges hydrofuges double face	•
Commande au pied	•
2 prises électriques	•
Intégration des façonneuses verticales ou horizontales	•
Puissance moteur en kW	0,72
Poids net en kg	655
Hauteur x largeur x profondeur en cm	229 x 158 x 204

## AU CHOIX

Type d'alimentation	230V Triphasé 400V Triphasé
---------------------	--------------------------------

## OPTIONS

Tapis de déchargement extérieur droit	•
Tapis de déchargement extérieur gauche	•

AUGES STANDARDS: PÂTONS 600G MAX

BA PRO

## CARACTERISTIQUES

Longueur des auges en cm	122
Largeur des auges en cm	13
Nombre d'auges utiles	84
Capacité utile en pâtons de 350 g	504
Nombre de pâtons par auge	6
Capacité utile en pâtons de 550 g	420
Nombre de pâtons par auge	5

AUGES LARGES : PÂTONS 950G MAX.

BA PRO

## CARACTERISTIQUES

Longueur des auges en cm	122
Largeur des auges en cm	16
Nombre d'auges utiles	67
Capacité utile en pâtons de 350 g	402
Nombre de pâtons par auge	6
Capacité utile en pâtons de 550 g	335
Nombre de pâtons par auge	5
Capacité utile en pâtons de 950 g	268
Nombre de pâtons par auge	4