



LE CHOIX DE L'EXCELLENCE

Une gamme étendue répondant à tous les besoins

- 3 largeurs de tapis : 500, 600 et 650 mm.
- 5 longueurs de tapis : 700, 1 000, 1 200, 1 400 et 1 600 mm.
- Les modèles les plus compacts sont disponibles sur socle à roulettes ou à poser sur table.
- Les laminoirs plus importants sont proposés avec un socle à roulettes.

UNE CONSTRUCTION ROBUSTE

- Côtés en fonte d'aluminium.
- Pignons en acier traité.
- Cylindres lamineurs d'un diamètre de 84 mm.
- Tapis en synthétique alimentaire avec triple couture.

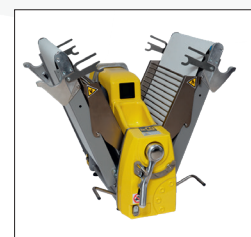

CONFORT D'UTILISATION

- Écran numérique pour visualiser la hauteur d'ouverture des cylindres et connaître l'épaisseur du laminage.
- Poignée ergonomique pour un réglage précis et aisé de l'ouverture du cylindre.
- Levier ergonomique pour le mouvement des tapis (système dit « du volant » = fiabilité).
- Machine montée sur roues avec pieds stabilisateurs pour bloquer les mouvements, pendant les cycles de travail.
- Bac à farine intégré (fleutage).
- Tablettes de récupération de la pâte (en option sur les modèles à poser).
- Bandes relevables après utilisation, afin de limiter l'encombrement.



SÉCURITÉ ET HYGIÈNE

- Grilles de sécurité en inox relevables avec blocage en position haute.
- Tablettes de récupération de la pâte et racleurs facilement démontable.



OPTIONS

- Système de découpe (longueurs de tapis 1 400 et 1 600 mm - Cylindres 600 et 650 mm).
- Découpoirs sur-mesure (triangles, carrés, rectangles, ronds).
- Double commande par pédalier pour l'avancée des tapis.

Laminoir à tablette pour les nostalgiques et la nougatine



LAMINOIR A TABLETTE

Référence	Dimensions des tapis (mm)	Dimensions en service (mm) (AxCxDxF)	Dimensions hors service (mm) (FxGxH)	Poids (Kg)	Puissance (Kw)	Tension
LAM.TAB	500	929 x 957 x 426	362 x 975 x 426	87	0,37	Tri+N+T

Laminoir à poser sur table

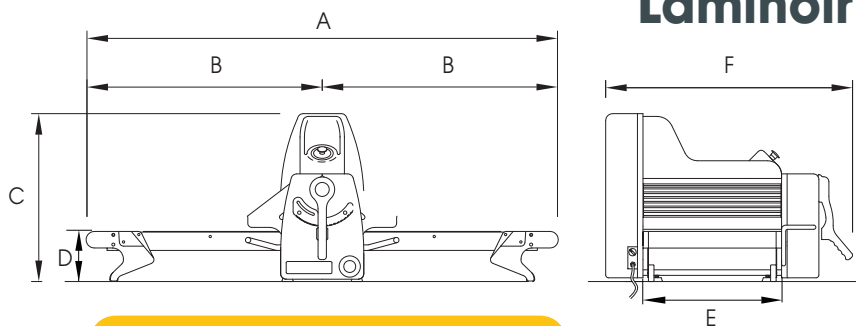

Vitesse des tapis standard : 60 cm/sec
Vitesse des tapis avec variateur de vitesse : 12-60 c/sec

LAMINOIRS A POSER SUR TABLE

Référence	Dimensions des tapis (ExB) (mm)	Dimensions en service (mm) (AxCx Dx x F)	Dimensions hors service (mm) (FxGxH)	Poids (Kg)	Puissance (Kw)	Tension
LAM 2 507 B	500 x 750	1700 x 571 x 180 x 970	970 x 1019 x 840	100	0,55	Tri+N+T
LAM 2 510 B	500 x 1000	2000 x 571 x 180 x 970	970 x 1135 x 983	110	0,55	
LAM 2 610 B	600 x 1000	2000 x 671 x 180 x 970	1070 x 1826 x 810	130	0,75	

Laminoir sur socle

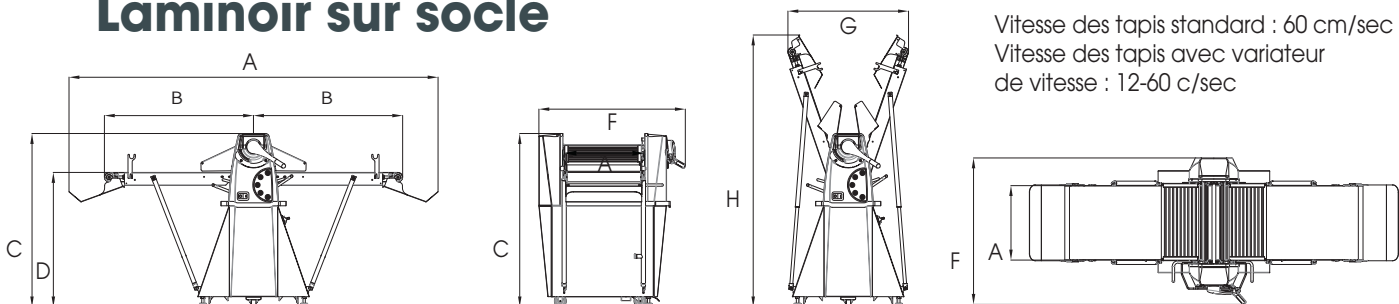

Vitesse des tapis standard : 60 cm/sec
Vitesse des tapis avec variateur de vitesse : 12-60 c/sec

LAMINOIR SUR SOCLE

Référence	Dimensions des tapis (Ax B) (mm)	Dimensions en service (mm) (Ax Cx Dx x F)	Dimensions hors service (mm) (Fx Gx H)	Poids (Kg)	Puissance (Kw)	Tension	Option pédalier
LAM 2 507	500 x 750	2215 x 1165 x 900 x 970	979 x 1685 x 712	170	0,55	Tri+N+T	X
LAM 2 510	500 x 1000	2515 x 1165 x 900 x 970	965 x 1723 x 1800	185			X
LAM 2 610	600 x 1000	2515 x 1165 x 900 x 1070	1070 x 1826 x 810	205	0,75		X
LAM 2 612	600 x 1200	2915 x 1165 x 900 x 1070	1070 x 2016 x 2368	210			X
LAM 2 614	600 x 1400	3315 x 1165 x 900 x 1070	1070 x 2205 x 1070	220			X
LAM 2 616	600 x 1600	3715 x 1165 x 900 x 1070	1070 x 2390 x 1200	230			X
LAM 2 614 DECOUPE	600 x 1400	3315 x 1165 x 900 x 1070	1070 x 2205 x 1070	270	0,75	Tri+N+T	X
LAM 2 616 DECOUPE	600 x 1600	3715 x 1165 x 900 x 1070	1070 x 2390 x 1200	300			X

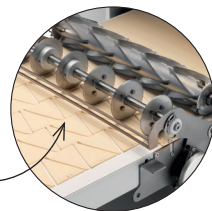

www.le-c9.com

Matériel de **boulangerie - pâtisserie** et tous métiers de bouche

Contactez votre distributeur 